

## ZF bringt Acht-Gang-Automaten für den Rennsport

**ZF präsentiert die nächste Baustufe des ZF Automatgetriebes 8HP, das seit 2014 im BMW M235i Racing Cup eingesetzt wurde. Das neue 8P45R arbeitet dynamischer und wiegt weniger. Das Automatgetriebe ermöglicht Rennfahrern, sich auf ihr Umfeld und auf die Strecke zu konzentrieren. Technische Schäden infolge von Schaltfehlern sind ebenso ausgeschlossen wie Blockierer und fahrdynamisch störende Schläge auf die Antriebsachse. Zunächst wird das Getriebe 8P45R exklusiv für den BMW M235i Racing verfügbar sein. Für die Zukunft ist aber auch ein Einsatz in Sportwagen anderer Hersteller möglich.**

Basiert das bisherige Automatgetriebe auf einer Standard-Konstruktion aus der Großserie und einer veränderten Software, so ist das 8P45R ein reinrassiges Rennsport-Planetengeräte. Übersetzungen, Schaltpunkte und Schaltgeschwindigkeiten sollen die hohen Anforderungen im Motorsport erfüllen. Durch den Verzicht auf einen Wandler und weitere Reduktionsmaßnahmen sparten die Konstrukteure etwa 15 Prozent Gewicht ein. Der Anfahrvorgang wird über interne Schaltelemente realisiert. Die Gangabstufungen wurden feiner ausgelegt und die Drehzahlsprünge verringert. Das bisherige Getriebe 8HP wurde im Rennbetrieb meist nur bis zum sechsten Gang genutzt. In der neuen Kraftübertragung sind alle acht Schaltstufen auf den Einsatzbereich verteilt. (ampnet/Sm)

## Bilder zum Artikel

---

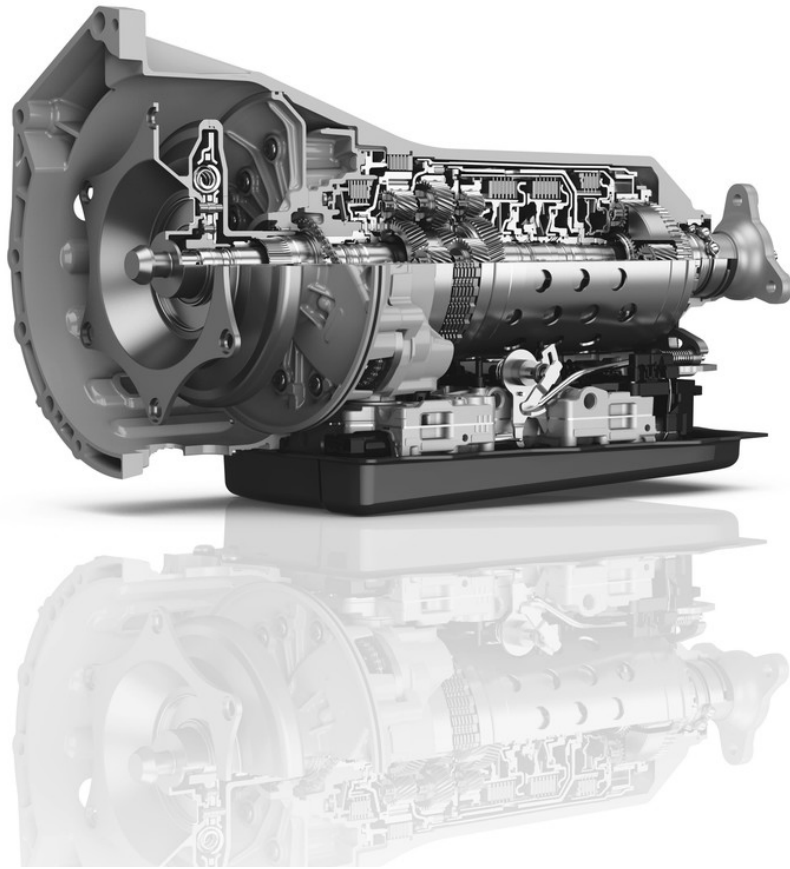

Das neu entwickelte Rennsportgetriebe 8P45R ermöglicht Rennsport ohne Kompromisse.

---